

CANTER 9C18 DUONIC® 2.0 GUIDA A SINISTRA

MODELLO / TIPO DI VEICOLO

Tipo cabina / Posti

 9C18
 Comfort, singola / 3

Modello	46927512	46927712	46927812	46927915
Codice modello FUSO	FECX1EL3SEUC	FECX1GL3SEUC	FECX1HL3SEUC	FECX1KL3SEUC

DIMENSIONI [MM]

Passo	3400	3850	4300	4750
Lunghezza totale	5940	6690	7190	7740
Lunghezza cabina			1625	
Larghezza totale			2135	
Larghezza cabina			1995	
Altezza totale		2230		2225
Carreggiata	Anteriore / posteriore		1665 / 1670	
Altezza telaio (dietro chassis)	845	850		845
Altezza libera dal suolo			185	
Distanza cabina da assale posteriore	2875	3325	3775	4225
Distanza cabina da fine telaio	4345	5020	5520	6070
Spazio massimo carrozzabile**	4985	5725	6470	7210
Larghezza telaio			850	
Sbalzo anteriore			1145	
Sbalzo posteriore	1395	1695	1745	1845
Distanza assale anteriore da inizio telaio			625	
Distanza raccomandata cabina e sovrastruttura			100	

PESI [KG]

Tara in ordine di marcia*		2615	2645	2680	2700
	Anteriore* / Posteriore*	1730 / 885	1710 / 935	1740 / 940	1760 / 940
Massa max compl. / combinazione		8550 / 12050			
Carico sugli assi*	Anteriore / Posteriore	3100 / 5800			
Carico rimorchiabile	Frenato / Non frenato	3500 / 750			
Portata utile su telaio*		5935	5905	5870	5850

PRESTAZIONI CALCOLATE

Velocità massima	km/h	129			
Diametro di sterzata minimo [m]	tra i marciapiedi	12,2	13,8	15,2	16,6
	da parete a parete	13,8	15,2	16,6	18,0

* Il peso è riferito al veicolo base (serie europea, compresi liquido refrigerante, lubrificanti, il 90% di carburante, sigillante per pneumatici, attrezzi e 75 kg conducente) senza equipaggiamenti a richiesta. Il peso aumenta di conseguenza con ogni ulteriore equipaggiamento a richiesta. ** Valore massimo calcolato, da verificare sulla base dell'allestimento e dell'applicazione.

Soggetto a cambiamento senza preavviso. Tutti i valori indicati sono approssimativi. Le illustrazioni possono contenere accessori o equipaggiamenti a richiesta non compresi nella dotazione di serie. Nella scheda dati possono figurare modelli e servizi non disponibili in alcuni paesi.

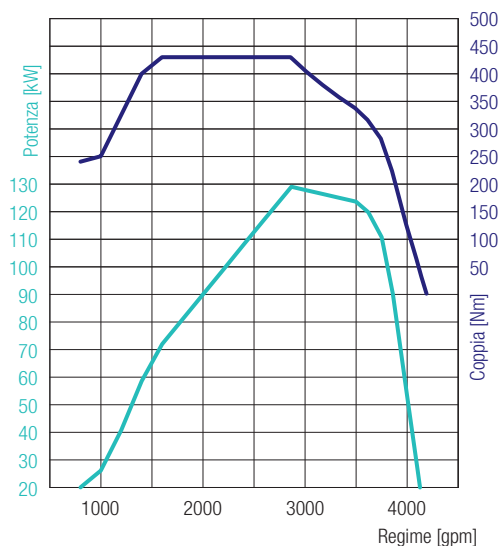

4P10 – 129 kW (175 CV)
 430 Nm a 1600 gpm
 129 kW a 2865 gpm

CANTER 9C18 DUONIC® 2.0

GUIDA A SINISTRA

MOTORE (EURO VI)

Tipo	Diesel, 4 tempi, turbocompresso raffreddato ad acqua iniezione diretta con intercooler
Numero cilindri	4 in linea
Cilindrata	2998 cm ³
Potenza massima	129 kW (175 CV) / 2865 gpm
Coppia massima	430 Nm / 1600 gpm
Filtro antiparticolato diesel	Ciclo di vita approssimativo 300000 km
Alternatore	A.C. 12 V, 140 Amp
Post-trattamento dei gas di scarico	SCR + DPF

Presenza di forza (a richiesta)	Tipo	31 kW con flangia	62 kW con flangia	31 kW connessione diretta pompa
	Coppia alla max potenza	196 Nm	392 Nm	196 Nm
	Rapporti di trasmissione	1:0,655	1:0,727	1:0,651
	Giri presa forza max potenza	1500 gpm		

TRASMISSIONE

Cambio	Modello	DUONIC® 2.0: Trasmissione automatizzata con doppia frizione, 6 marce avanti e 1 retromarcia
	Rapporti cambio	5,397 / 3,788 / 2,310 / 1,474 / 1,000 / 0,701 / rev. 5,397
Trasmissione al ponte	Rapporto	5,714

TELAIO

Assale anteriore / posteriore	Modello	F350T / R035T
	Portata ant. / post.	3100 kg / 5800 kg
Pneumatici		205/75R17.5C 124/122M
		Gemellati posteriormente, resistenza al rotolamento ottimizzata
Cerchi		17,5 x 6,00 - 127 - 6 bulloni
Sterzo		Veicolo con guida a sinistra
		Idroguida a circolazione di sfere, piantone telescopico, volante regolabile in inclinazione con bloccasterzo
Freno	Freno di esercizio	Servofreno idraulico a depressione, a due circuiti, con valvola frenante in funzione del carico sulle ruote posteriori
	Ant./Post.	Freno a disco (252 x 40)
	Freno di stazionamento	Meccanico con comando a mano agente sull'albero di trasmissione
	Freno ausiliario	Freno motore (50 kW)
Sospensioni	Ant./Post.	Balestre semiellittiche con ammortizzatore e stabilizzatore
Telaio	Tipo	Telaio a longheroni con rinforzi e traverse
Capacità del serbatoio		100 litri
Impianto elettrico	Batterie	12 V (100 Ah – 760 A (EN))

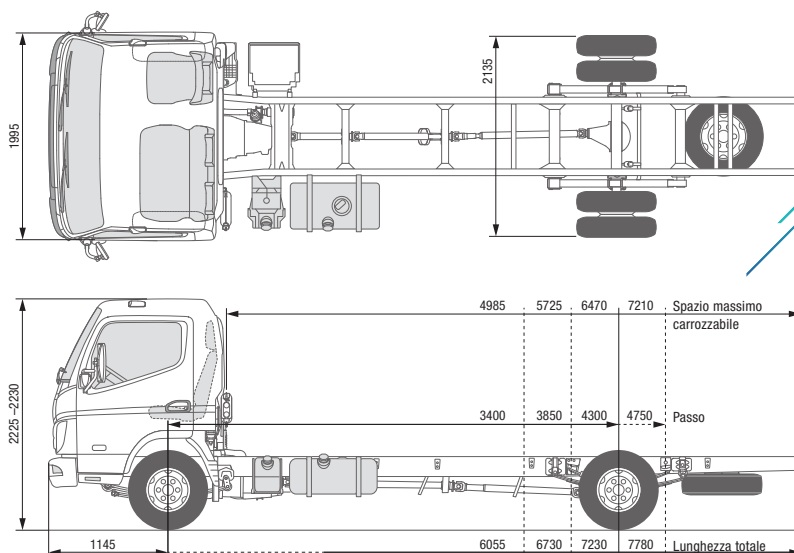

CANTER 9C18 DUONIC® 2.0 GUIDA A DESTRA

MODELLO / TIPO DI VEICOLO

Tipo cabina / Posti

 9C18
Comfort, singola / 3

Modello

46927522

46927722

46927822

46927925

Codice modello FUSO

FECX1ER3SEUC

FECX1GR3SEUC

FECX1HR3SEUC

FECX1KR3SEUC

DIMENSIONI [MM]

Passo	3400	3850	4300	4750
Lunghezza totale	5940	6690	7190	7740
Lunghezza cabina			1625	
Larghezza totale			2135	
Larghezza cabina			1995	
Altezza totale		2230		2225
Carreggiata	Anteriore / posteriore		1665 / 1670	
Altezza telaio (dietro chassis)	845	850		845
Altezza libera dal suolo			185	
Distanza cabina da assale posteriore	2875	3325	3775	4225
Distanza cabina da fine telaio	4345	5020	5520	6070
Spazio massimo carrozzabile**	4985	5725	6470	7210
Larghezza telaio			850	
Sbalzo anteriore			1145	
Sbalzo posteriore	1395	1695	1745	1845
Distanza assale anteriore da inizio telaio			625	
Distanza raccomandata cabina e sovrastruttura			100	

PESI [KG]

Tara in ordine di marcia*		2615	2645	2680	2700
	Anteriore* / Posteriore*	1730 / 885	1710 / 935	1740 / 940	1760 / 940
Massa max compl. / combinazione				8550 / 12050	
Carico sugli assi*	Anteriore / Posteriore			3100 / 5800	
Carico rimorchiabile	Frenato / Non frenato			3500 / 750	
Portata utile su telaio*		5935	5905	5870	5850

PRESTAZIONI CALCOLATE

Velocità massima	km/h		129		
Diametro di sterzata minimo [m]	tra i marciapiedi	12,2	13,8	15,2	16,6
	da parete a parete	13,8	15,2	16,6	18,0

* Il peso è riferito al veicolo base (serie europea, compresi liquido refrigerante, lubrificanti, il 90% di carburante, sigillante per pneumatici, attrezzi e 75 kg conducente) senza equipaggiamenti a richiesta. Il peso aumenta di conseguenza con ogni ulteriore equipaggiamento a richiesta. ** Valore massimo calcolato, da verificare sulla base dell'allestimento e dell'applicazione.

Soggetto a cambiamento senza preavviso. Tutti i valori indicati sono approssimativi. Le illustrazioni possono contenere accessori o equipaggiamenti a richiesta non compresi nella dotazione di serie. Nella scheda dati possono figurare modelli e servizi non disponibili in alcuni paesi.

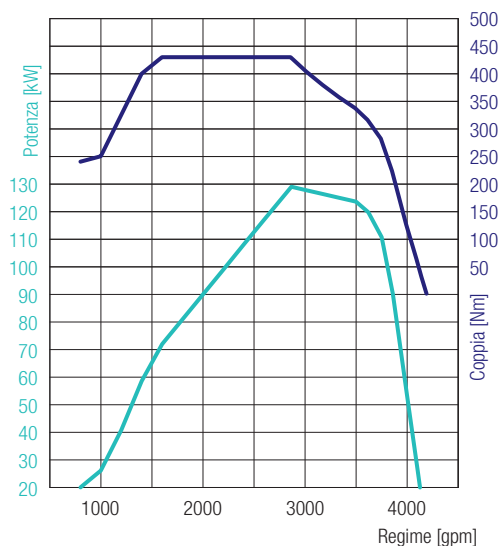

4P10 – 129 kW (175 CV)
 430 Nm a 1600 gpm
 129 kW a 2865 gpm

CANTER 9C18 DUONIC® 2.0 GUIDA A DESTRA

MOTORE (EURO VI)

Tipo	Diesel, 4 tempi, turbocompresso raffreddato ad acqua iniezione diretta con intercooler
Numero cilindri	4 in linea
Cilindrata	2998 cm ³
Potenza massima	129 kW (175 CV) / 2865 gpm
Coppia massima	430 Nm / 1600 gpm
Filtro antiparticolato diesel	Ciclo di vita approssimativo 300000 km
Alternatore	A.C. 12 V, 140 Amp
Post-trattamento dei gas di scarico	SCR + DPF

Presenza di forza (a richiesta)	Tipo	31 kW con flangia	62 kW con flangia	31 kW connessione diretta pompa
	Coppia alla max potenza	196 Nm	392 Nm	196 Nm
	Rapporti di trasmissione	1:0,655	1:0,727	1:0,651
	Giri presa forza max potenza	1500 gpm		

TRASMISSIONE

Cambio	Modello	DUONIC® 2.0: Trasmissione automatizzata con doppia frizione, 6 marce avanti e 1 retromarcia
	Rapporti cambio	5,397 / 3,788 / 2,310 / 1,474 / 1,000 / 0,701 / rev. 5,397
Trasmissione al ponte	Rapporto	5,714

TELAIO

Assale anteriore / posteriore	Modello	F350T / R035T
	Portata ant. / post.	3100 kg / 5800 kg
Pneumatici		205/75R17.5C 124/122M
		Gemellati posteriormente, resistenza al rotolamento ottimizzata
Cerchi		17,5 x 6,00 - 127 - 6 bulloni
Sterzo		Veicolo con guida a destra
		Idroguida a circolazione di sfere, piantone telescopico, volante regolabile in inclinazione con bloccasterzo
Freno	Freno di esercizio	Servofreno idraulico a depressione, a due circuiti, con valvola frenante in funzione del carico sulle ruote posteriori
	Ant./Post.	Freno a disco (252 x 40)
	Freno di stazionamento	Meccanico con comando a mano agente sull'albero di trasmissione
	Freno ausiliario	Freno motore (50 kW)
Sospensioni	Ant./Post.	Balestre semiellittiche con ammortizzatore e stabilizzatore
Telaio	Tipo	Telaio a longheroni con rinforzi e traverse
Capacità del serbatoio		100 litri
Impianto elettrico	Batterie	12 V (100 Ah – 760 A (EN))