

## eCANTER 4S15e

### GUIDA A SINISTRA

#### MODELLO / TIPO DI VEICOLO

		4S15e			
Tipo cabina / Posti		Standard, singola / 3			
Variante di batteria		S		M	
Modello		84000211	84000311	84000511	84001511
Codice modello FUSO		FEAVKBLCSEU3	FEAVKCLCSEU3	FEAVKELCSEU3	FEAVKELDSEU3

#### DIMENSIONI [MM]

Passo		2500	2800	3400	
Lunghezza totale		4766	5044	5788	
Lunghezza cabina		1510			
Larghezza totale		1798			
Larghezza cabina		1695			
Altezza totale		2120–2238	2150–2238	2148–2238	2141–2229
Carreggiata	Anteriore / posteriore	1390 / 1435			
Altezza telaio (dietro chassis)		150			
Altezza libera dal suolo		260		250	
Distanza cabina da assale posteriore		1975	2278	2781	
Distanza cabina da fine telaio		3128	3478	4278	
Spazio massimo carrozzabile <sup>3)</sup>		3500	3995	4985	
Larghezza telaio		701			
Sbalzo anteriore		993			
Sbalzo posteriore		1145	1195	1395	
Distanza assale anteriore da inizio telaio		625			
Distanza raccomandata cabina e sovrastruttura		100			

#### PESI [KG]

Tara in ordine di marcia <sup>1)</sup>		2595	2605	2630	3105
	Anteriore / posteriore	1510 / 1085	1535 / 1070	1555 / 1075	1735 / 1370
Peso totale ammesso		4150 (4000 <sup>2)</sup> )			4250
Carichi tecnici sugli assi <sup>1)</sup>	Anteriore / posteriore	2600 / 3200			
Portata utile su telaio <sup>3)</sup>		1555 (1405 <sup>2)</sup> )	1545 (1395 <sup>2)</sup> )	1520 (1370 <sup>2)</sup> )	1145

#### POTENZA DI MARCIA E MANOVRABILITÀ

Velocità massima	km/h	89			
Diametro di sterzata minimo [m]	Tra i marciapiedi	9,8	10,8	12,8	
	Da parete a parete	10,8	12,0	14,0	

1) Il peso è riferito al veicolo base (serie europea, compresi batteria ad alta voltaggio, sigillante per pneumatici, attrezzi e 75 kg conducente) senza equipaggiamenti a richiesta. Il peso aumenta di conseguenza con ogni ulteriore equipaggiamento a richiesta.

2) Variante opzionale PTA (ad esempio per i veicoli immatricolati in Francia) con i relativi valori massimi per la portata utile su telaio calcolata.

3) Valore massimo calcolato, da verificare sulla base dell'allestimento e dell'applicazione.

Soggetto a cambiamento senza preavviso. Tutti i valori indicati sono approssimativi.

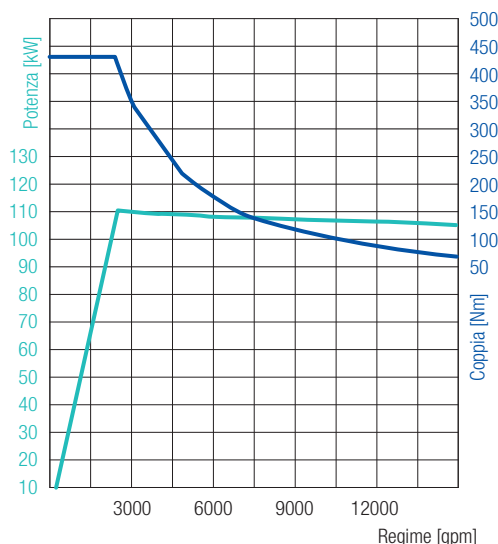
**110 kW (150 CV)**  
430 Nm

## eCANTER 4S15e

### GUIDA A SINISTRA

#### TRAZIONE ELETTRICA

Tipo	S40		
Potenza massima / potenza continua	110 kW (150 CV) / 85 kW (116 CV)		
Coppia massima / coppia continua	430 Nm / 250 Nm		
Presenza di forza (a richiesta)	Tipo	mPTO per attacco pompa	mPTO per puleggia
	Coppia massima	222 Nm a 2000 gpm	64 Nm a 7000 gpm
	Potenza / coppia continua	17 kW / 166 Nm, max. 2000 gpm	17 kW / 46 Nm, max. 7000 gpm
	Rapporti di trasmissione	0,286	–

#### BATTERIA AD ALTO VOLTAGGIO

Varianti di batteria		S	M
Capacità utile / installata	kWh	39 / 41	78 / 82
Peso <sup>4)</sup>	kg	475	950
Autonomia <sup>5)</sup>	km	70	140

#### CARICA

Tipo / varianti di collegamento	CCS TYP 2 (AC / DC)		
Potenza di carica massima AC / DC	kW	11 / 70	22 / 104
Tempo di ricarica massimo AC <sup>6)</sup>	0–100 %	h:min	4:12
Tempo di ricarica massimo DC <sup>6)</sup>	20–80 %	h:min	0:24
	5–90 %	h:min	0:36

#### TRASMISSIONE

Pendenza superabile	20 %
---------------------	------

#### TELAIO

Assale anteriore / posteriore	Sospensioni a ruote indipendenti / asse elettrico	
Pneumatici	205/75 R 17,5	
Cerchi	17,5 x 6,00 - 115	
Sterzo	Guida a sinistra	Idroguida a circolazione di sfere, piantone telescopico, volante regolabile in inclinazione con bloccasterzo
Freno	Freno di esercizio	Servofreno idraulico a depressione, a due circuiti, con valvola frenante in funzione del carico sulle ruote posteriori
	Anteriore / posteriore	Freno a disco (293 x 40 mm / 314 x 35 mm)
	Freno di stazionamento	Pinza freno elettromeccanica sul freno a disco posteriore
Sospensioni	Anteriore / posteriore	Molle elicoidali con ammortizzatore / balestre semiellittiche con ammortizzatore e stabilizzatore
Telaio	Tipo	Telaio a longheroni con rinforzi e traverse
Impianto elettrico	Batterie a basso voltaggio	Di serie 12 V (80 Ah), opzionale 24 V (80 + 60 Ah)

4) Il peso specificato comprende sia la o le batterie da 325 kg ciascuna, sia le installazioni periferiche (cablaggio, regolazione temperatura, protezione, ecc.).

5) L'autonomia dipende da diversi fattori come ad es. carico, stile di guida, topografia, temperatura ambiente e tempo atmosferico, età della batteria, equipaggiamento del veicolo. L'autonomia effettiva può variare dal valore indicato.

6) Il tempo di ricarica dipende da diversi fattori come ad es. capacità di carica del veicolo e della stazione di carica, stato di carica della batteria, temperatura ambiente e della batteria.

7) I dati relativi al tempo di ricarica sono stati verificati a una temperatura ambiente ottimale di 20 °C.

Le illustrazioni possono contenere accessori o equipaggiamenti a richiesta non compresi nella dotazione di serie. Nella scheda dati possono figurare modelli e servizi non disponibili in alcuni paesi.

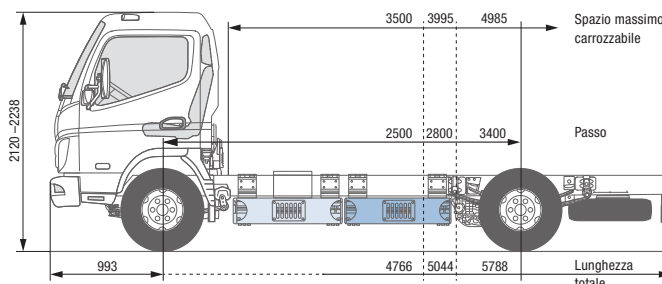
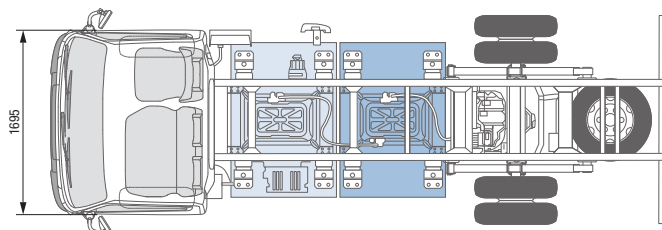

## eCANTER 4S15e

### GUIDA A DESTRA

#### MODELLO / TIPO DI VEICOLO

	4S15e			
Tipo cabina / Posti	Standard, singola / 3			
Variante di batteria	S			M
Modello	84000221	84000321	84000521	84001521
Codice modello FUSO	FEAVKBRCEU3	FEAVKRCSEU3	FEAVKRCSEU3	FEAVKERDSEU3

#### DIMENSIONI [MM]

Passo	2500	2800	3400	
Lunghezza totale	4766	5044	5788	
Lunghezza cabina	1510			
Larghezza totale	1798			
Larghezza cabina	1695			
Altezza totale	2120–2238	2150–2238	2148–2238	2141–2229
Carreggiata	Anteriore / posteriore		1390 / 1435	
Altezza telaio (dietro chassis)	150			
Altezza libera dal suolo	260		250	
Distanza cabina da assale posteriore	1975	2278	2781	
Distanza cabina da fine telaio	3128	3478	4278	
Spazio massimo carrozzabile <sup>3)</sup>	3500	3995	4985	
Larghezza telaio	701			
Sbalzo anteriore	993			
Sbalzo posteriore	1145	1195	1395	
Distanza assale anteriore da inizio telaio	625			
Distanza raccomandata cabina e sovrastruttura	100			

#### PESI [KG]

Tara in ordine di marcia <sup>1)</sup>		2595	2605	2630	3105
	Anteriore / posteriore	1510 / 1085	1535 / 1070	1555 / 1075	1735 / 1370
Peso totale ammesso		4150 (4000 <sup>2)</sup> )			4250
Carichi tecnici sugli assi <sup>1)</sup>	Anteriore / posteriore	2600 / 3200			
Portata utile su telaio <sup>3)</sup>		1555 (1405 <sup>2)</sup> )	1545 (1395 <sup>2)</sup> )	1520 (1370 <sup>2)</sup> )	1145

#### POTENZA DI MARCIA E MANOVRABILITÀ

Velocità massima	km/h	89			
Diametro di sterzata minimo [m]	Tra i marciapiedi	9,8	10,8	12,8	
	Da parete a parete	10,8	12,0	14,0	

1) Il peso è riferito al veicolo base (serie europea, compresi batteria ad alta voltaggio, sigillante per pneumatici, attrezzi e 75 kg conducente) senza equipaggiamenti a richiesta. Il peso aumenta di conseguenza con ogni ulteriore equipaggiamento a richiesta.

2) Variante opzionale PTA (ad esempio per i veicoli immatricolati in Francia) con i relativi valori massimi per la portata utile su telaio calcolata.

3) Valore massimo calcolato, da verificare sulla base dell'allestimento e dell'applicazione.

Soggetto a cambiamento senza preavviso. Tutti i valori indicati sono approssimativi.

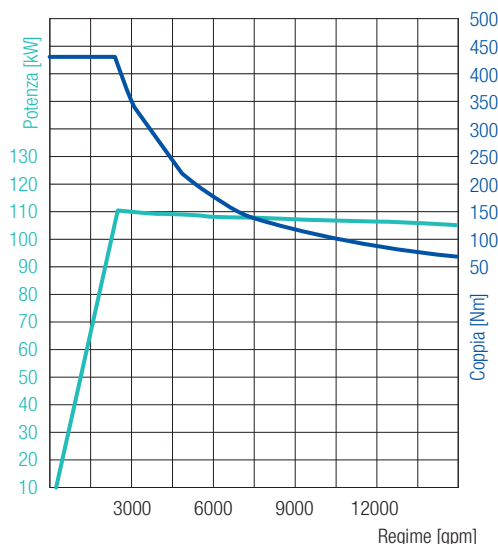
**110 kW (150 CV)**  
430 Nm

## eCANTER 4S15e

### GUIDA A DESTRA

#### TRAZIONE ELETTRICA

Tipo	S40		
Potenza massima / potenza continua	110 kW (150 CV) / 85 kW (116 CV)		
Coppia massima / coppia continua	430 Nm / 250 Nm		
Presenza di forza (a richiesta)	Tipo	mPTO per attacco pompa	mPTO per puleggia
	Coppia massima	222 Nm a 2000 gpm	64 Nm a 7000 gpm
	Potenza / coppia continua	17 kW / 166 Nm, maximal 2000 gpm	17 kW / 46 Nm, maximal 7000 gpm
	Rapporti di trasmissione	0,286	–

#### BATTERIA AD ALTO VOLTAGGIO

Varianti di batteria		S	M
Capacità utile / installata	kWh	39 / 41	78 / 82
Peso <sup>4)</sup>	kg	475	950
Autonomia <sup>5)</sup>	km	70	140

#### CARICA

Tipo / varianti di collegamento	CCS TYP 2 (AC / DC)		
Potenza di carica massima AC / DC	kW	11 / 70	22 / 104
Tempo di ricarica massimo AC <sup>6)</sup>	0–100 %	h:min	4:12
Tempo di ricarica massimo DC <sup>6)</sup>	20–80 %	h:min	0:24
	5–90 %	h:min	0:36

#### TRASMISSIONE

Pendenza superabile	20 %
---------------------	------

#### TELAIO

Assale anteriore / posteriore	Sospensioni a ruote indipendenti / asse elettrico	
Pneumatici	205/75 R 17,5	
Cerchi	17,5 x 6,00 - 115	
Sterzo	Guida a destra	Idroguida a circolazione di sfere, piantone telescopico, volante regolabile in inclinazione con bloccasterzo
Freno	Freno di esercizio	Servofreno idraulico a depressione, a due circuiti, con valvola frenante in funzione del carico sulle ruote posteriori
	Anteriore / posteriore	Freno a disco (293 x 40 mm / 314 x 35 mm)
	Freno di stazionamento	Pinza freno elettromeccanica sul freno a disco posteriore
Sospensioni	Anteriore / posteriore	Molle elicoidali con ammortizzatore / balestre semiellittiche con ammortizzatore e stabilizzatore
Telaio	Tipo	Telaio a longheroni con rinforzi e traverse
Impianto elettrico	Batterie a basso voltaggio	Di serie 12 V (80 Ah), opzionale 24 V (80 + 60 Ah)

4) Il peso specificato comprende sia la o le batterie da 325 kg ciascuna, sia le installazioni periferiche (cablaggio, regolazione temperatura, protezione, ecc.).

5) L'autonomia dipende da diversi fattori come ad es. carico, stile di guida, topografia, temperatura ambiente e tempo atmosferico, età della batteria, equipaggiamento del veicolo. L'autonomia effettiva può variare dal valore indicato.

6) Il tempo di ricarica dipende da diversi fattori come ad es. capacità di carica del veicolo e della stazione di carica, stato di carica della batteria, temperatura ambiente e della batteria.

7) I dati relativi al tempo di ricarica sono stati verificati a una temperatura ambiente ottimale di 20 °C.

Le illustrazioni possono contenere accessori o equipaggiamenti a richiesta non compresi nella dotazione di serie. Nella scheda dati possono figurare modelli e servizi non disponibili in alcuni paesi.

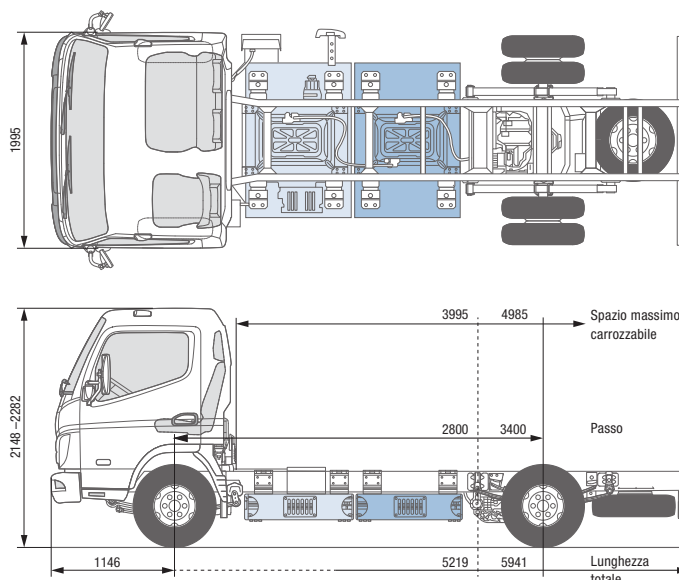

## eCANTER 4C15e

### GUIDA A SINISTRA

#### MODELLO / TIPO DI VEICOLO

	4C15e		
Tipo cabina / Posti	Comfort, singola / 3		
Variante di batteria	S		M
Modello	84002311	84002511	84003511
Codice modello FUSO	FEBVKLCSEU3	FEBVKELCSEU3	FEBVKELDSEU3

#### DIMENSIONI [MM]

Passo	2800	3400	
Lunghezza totale	5219	5941	
Lunghezza cabina		1631	
Larghezza totale		2098	
Larghezza cabina		1995	
Altezza totale	2186–2282	2148–2282	2177–2273
Carreggiata	Anteriore / posteriore	1655 / 1490	
Altezza telaio (dietro chassis)		152	
Altezza libera dal suolo	260	265	
Distanza cabina da assale posteriore	2275	2875	
Distanza cabina da fine telaio	3510	4310	
Spazio massimo carrozzabile <sup>3)</sup>	3995	4985	
Larghezza telaio		752	
Sbalzo anteriore		1146	
Sbalzo posteriore	1195	1395	
Distanza assale anteriore da inizio telaio		625	
Distanza raccomandata cabina e sovrastruttura		100	

#### PESI [KG]

Tara in ordine di marcia <sup>1)</sup>		2735	2755	3220
	Anteriore / posteriore	1660 / 1075	1685 / 1070	1860 / 1360
Peso totale ammesso		4180 (4000 <sup>2)</sup> )		4250
Carichi tecnici sugli assi <sup>1)</sup>	Anteriore / posteriore	2600 / 3200		
Portata utile su telaio <sup>3)</sup>		1445 (1265 <sup>2)</sup> )	1425 (1245 <sup>2)</sup> )	1030

#### POTENZA DI MARCIA E MANOVRABILITÀ

Velocità massima	km/h	89	
Diametro di sterzata minimo [m]	Tra i marciapiedi	10,2	12,0
	Da parete a parete	11,6	13,4

1) Il peso è riferito al veicolo base (serie europea, compresi batteria ad alta voltaggio, sigillante per pneumatici, attrezzi e 75 kg conducente) senza equipaggiamenti a richiesta. Il peso aumenta di conseguenza con ogni ulteriore equipaggiamento a richiesta.

2) Variante opzionale PTA (ad esempio per i veicoli immatricolati in Francia) con i relativi valori massimi per la portata utile su telaio calcolata.

3) Valore massimo calcolato, da verificare sulla base dell'allestimento e dell'applicazione.

Soggetto a cambiamento senza preavviso. Tutti i valori indicati sono approssimativi.

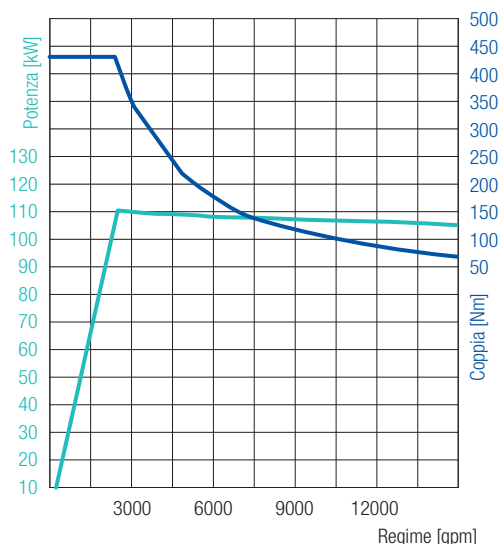

**110 kW (150 CV)**  
430 Nm

## eCANTER 4C15e

### GUIDA A SINISTRA

#### TRAZIONE ELETTRICA

Tipo	S40		
Potenza massima / potenza continua	110 kW (150 CV) / 85 kW (116 CV)		
Coppia massima / coppia continua	430 Nm / 250 Nm		
Presenza di forza (a richiesta)	Tipo	mPTO per attacco pompa	mPTO per puleggia
	Coppia massima	222 Nm a 2000 gpm	64 Nm a 7000 gpm
	Potenza / coppia continua	17 kW / 166 Nm, maximal 2000 gpm	17 kW / 46 Nm, maximal 7000 gpm
	Rapporti di trasmissione	0,286	–

#### BATTERIA AD ALTO VOLTAGGIO

Variante di batteria		S	M
Capacità utile / installata	kWh	39 / 41	78 / 82
Peso <sup>4)</sup>	kg	470	940
Autonomia <sup>5)</sup>	km	70	140

#### CARICA

Tipo / varianti di collegamento	CCS TYP 2 (AC / DC)		
Potenza di carica massima AC / DC	kW	11 / 70	22 / 104
Tempo di ricarica massimo AC <sup>6)</sup>	0–100 %	h:min	4:12
Tempo di ricarica massimo DC <sup>6)</sup>	20–80 %	h:min	0:24
	5–90 %	h:min	0:36

#### TRASMISSIONE

Pendenza superabile	20 %
---------------------	------

#### TELAIO

Assale anteriore / posteriore	Sospensioni a ruote indipendenti / asse elettrico		
Pneumatici	205/75 R 17,5		
Cerchi	17,5 x 6,00 - 115		
Sterzo	Guida a sinistra	Idroguida a circolazione di sfere, piantone telescopico, volante regolabile in inclinazione con bloccasterzo	
Freno	Freno di esercizio	Servofreno idraulico a depressione, a due circuiti, con valvola frenante in funzione del carico sulle ruote posteriori	
	Anteriore / posteriore	Freno a disco (293 x 40 mm / 314 x 35 mm)	
	Freno di stazionamento	Pinza freno elettromeccanica sul freno a disco posteriore	
Sospensioni	Anteriore / posteriore	Molle elicoidali con ammortizzatore / balestre semiellittiche con ammortizzatore e stabilizzatore	
Telaio	Tipo	Telaio a longheroni con rinforzi e traverse	
Impianto elettrico	Batterie a basso voltaggio	Di serie 12 V (80 Ah), opzionale 24 V (80 + 60 Ah)	

4) Il peso specificato comprende sia la o le batterie da 325 kg ciascuna, sia le installazioni periferiche (cablaggio, regolazione temperatura, protezione, ecc.).

5) L'autonomia dipende da diversi fattori come ad es. carico, stile di guida, topografia, temperatura ambiente e tempo atmosferico, età della batteria, equipaggiamento del veicolo. L'autonomia effettiva può variare dal valore indicato.

I dati relativi all'autonomia sono stati verificati con allestimento furgonato, carico pari al 50% del carico utile, temperatura ambiente di 20 °C ed età media della batteria.

6) Il tempo di ricarica dipende da diversi fattori come ad es. capacità di carica del veicolo e della stazione di carica, stato di carica della batteria, temperatura ambiente e della batteria.

I dati relativi al tempo di ricarica sono stati verificati a una temperatura ambiente ottimale di 20 °C.

Le illustrazioni possono contenere accessori o equipaggiamenti a richiesta non compresi nella dotazione di serie. Nella scheda dati possono figurare modelli e servizi non disponibili in alcuni paesi.

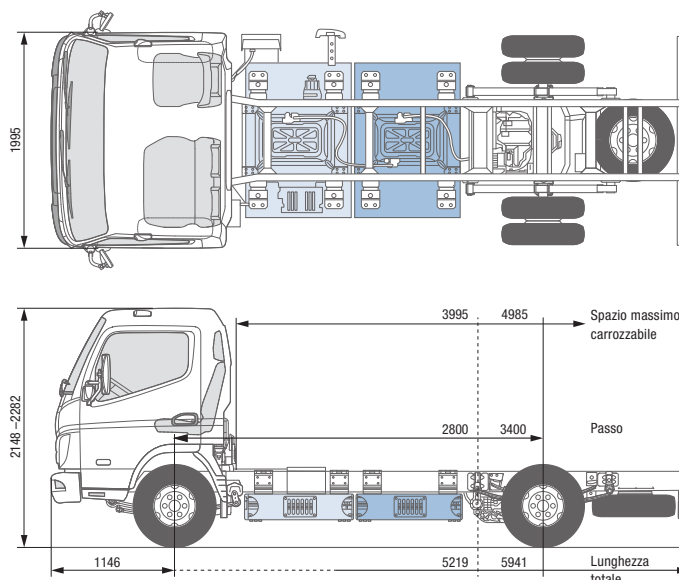

## eCANTER 4C15e

### GUIDA A DESTRA

#### MODELLO / TIPO DI VEICOLO

	4C15e		
Tipo cabina / Posti	Comfort, singola / 3		
Variante di batteria	S		M
Modello	84002321	84002521	84003521
Codice modello FUSO	FEBVKCRCSEU3	FEBVKERCSEU3	FEBVKERDSEU3

#### DIMENSIONI [MM]

Passo	2800	3400	
Lunghezza totale	5219	5941	
Lunghezza cabina		1631	
Larghezza totale		2098	
Larghezza cabina		1995	
Altezza totale	2186–2282	2148–2282	2177–2273
Carreggiata	Anteriore / posteriore	1655 / 1490	
Altezza telaio (dietro chassis)		152	
Altezza libera dal suolo	260	265	
Distanza cabina da assale posteriore	2275	2875	
Distanza cabina da fine telaio	3510	4310	
Spazio massimo carrozzabile <sup>3)</sup>	3995	4985	
Larghezza telaio		752	
Sbalzo anteriore		1146	
Sbalzo posteriore	1195	1395	
Distanza assale anteriore da inizio telaio		625	
Distanza raccomandata cabina e sovrastruttura		100	

#### PESI [KG]

Tara in ordine di marcia <sup>1)</sup>		2735	2755	3220
	Anteriore / posteriore	1660 / 1075	1685 / 1070	1860 / 1360
Peso totale ammesso		4180 (4000 <sup>2)</sup> )		4250
Carichi tecnici sugli assi <sup>1)</sup>	Anteriore / posteriore	2600 / 3200		
Portata utile su telaio <sup>3)</sup>		1445 (1265 <sup>2)</sup> )	1425 (1245 <sup>2)</sup> )	1030

#### POTENZA DI MARCIA E MANOVRABILITÀ

Velocità massima	km/h	89
Diametro di sterzata minimo [m]	Tra i marciapiedi	10,2
	Da parete a parete	11,6
		12,0
		13,4

1) Il peso è riferito al veicolo base (serie europea, compresi batteria ad alta voltaggio, sigillante per pneumatici, attrezzi e 75 kg conducente) senza equipaggiamenti a richiesta. Il peso aumenta di conseguenza con ogni ulteriore equipaggiamento a richiesta.

2) Variante opzionale PTA (ad esempio per i veicoli immatricolati in Francia) con i relativi valori massimi per la portata utile su telaio calcolata.

3) Valore massimo calcolato, da verificare sulla base dell'allestimento e dell'applicazione.

Soggetto a cambiamento senza preavviso. Tutti i valori indicati sono approssimativi.

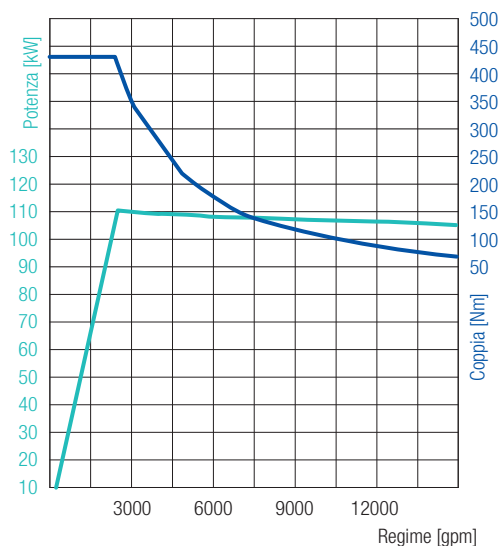
**110 kW (150 CV)**  
430 Nm

## eCANTER 4C15e

### GUIDA A DESTRA

#### TRAZIONE ELETTRICA

Tipo	S40		
Potenza massima / potenza continua	110 kW (150 CV) / 85 kW (116 CV)		
Coppia massima / coppia continua	430 Nm / 250 Nm		
Presenza di forza (a richiesta)	Tipo	mPTO per attacco pompa	mPTO per puleggia
	Coppia massima	222 Nm a 2000 gpm	64 Nm a 7000 gpm
	Potenza / coppia continua	17 kW / 166 Nm, maximal 2000 gpm	17 kW / 46 Nm, maximal 7000 gpm
	Rapporti di trasmissione	0,286	–

#### BATTERIA AD ALTO VOLTAGGIO

Variante di batteria		S	M
Capacità utile / installata	kWh	39 / 41	78 / 82
Peso <sup>4)</sup>	kg	470	940
Autonomia <sup>5)</sup>	km	70	140

#### CARICA

Tipo / varianti di collegamento	CCS TYP 2 (AC / DC)		
Potenza di carica massima AC / DC	kW	11 / 70	22 / 104
Tempo di ricarica massimo AC <sup>6)</sup>	0–100 %	h:min	4:12
Tempo di ricarica massimo DC <sup>6)</sup>	20–80 %	h:min	0:24
	5–90 %	h:min	0:36

#### TRASMISSIONE

Pendenza superabile	20 %
---------------------	------

#### TELAIO

Assale anteriore / posteriore	Sospensioni a ruote indipendenti / asse elettrico	
Pneumatici	205/75 R 17,5	
Cerchi	17,5 x 6,00 - 115	
Sterzo	Guida a destra	Idroguida a circolazione di sfere, piantone telescopico, volante regolabile in inclinazione con bloccasterzo
Freno	Freno di esercizio	Servofreno idraulico a depressione, a due circuiti, con valvola frenante in funzione del carico sulle ruote posteriori
	Anteriore / posteriore	Freno a disco (293 x 40 mm / 314 x 35 mm)
	Freno di stazionamento	Pinza freno elettromeccanica sul freno a disco posteriore
Sospensioni	Anteriore / posteriore	Molle elicoidali con ammortizzatore / balestre semiellittiche con ammortizzatore e stabilizzatore
Telaio	Tipo	Telaio a longheroni con rinforzi e traverse
Impianto elettrico	Batterie a basso voltaggio	Di serie 12 V (80 Ah), opzionale 24 V (80 + 60 Ah)

4) Il peso specificato comprende sia la o le batterie da 325 kg ciascuna, sia le installazioni periferiche (cablaggio, regolazione temperatura, protezione, ecc.).

5) L'autonomia dipende da diversi fattori come ad es. carico, stile di guida, topografia, temperatura ambiente e tempo atmosferico, età della batteria, equipaggiamento del veicolo. L'autonomia effettiva può variare dal valore indicato.

I dati relativi all'autonomia sono stati verificati con allestimento furgonato, carico pari al 50% del carico utile, temperatura ambiente di 20 °C ed età media della batteria.

6) Il tempo di ricarica dipende da diversi fattori come ad es. capacità di carica del veicolo e della stazione di carica, stato di carica della batteria, temperatura ambiente e della batteria.

I dati relativi al tempo di ricarica sono stati verificati a una temperatura ambiente ottimale di 20 °C.

Le illustrazioni possono contenere accessori o equipaggiamenti a richiesta non compresi nella dotazione di serie. Nella scheda dati possono figurare modelli e servizi non disponibili in alcuni paesi.